

TCA
Chain Adjuster

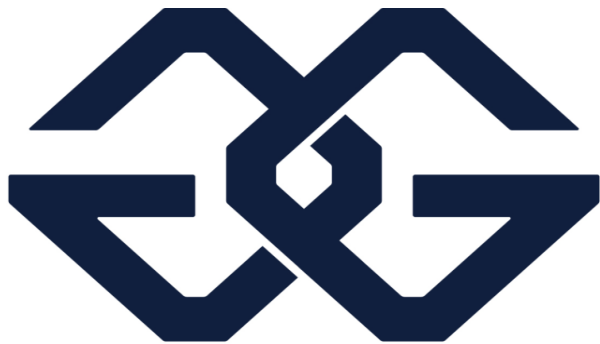

# GILLES



**DE**

## Warnhinweise

### **GEFAHR**

Weist auf eine Gefährdung mit hohem Risikograd hin, die bei Nichtbeachtung zum Tod oder einer schweren Verletzung führt.

### **ACHTUNG**

Besondere Hinweise und Vorsichtsmaßnahmen. Die Nichtbeachtung kann zu einer Beschädigung am Fahrzeug oder Bauteilen führen.

### **HINWEIS**

Besondere Hinweise zur vereinfachten Handhabung und Montage.

## Allgemeine Hinweise

- Es wird empfohlen den Artikel von einer Fachwerkstatt installieren zu lassen!
- Diese Anbauanleitung ist sorgfältig vor Beginn der Montagearbeiten durchzulesen und der Lieferumfang ist auf Vollständigkeit zu überprüfen.
- Nichtbeachtung der Anweisung kann zu Beschädigungen des Fahrzeuges, des Produktes bzw. zur Gefährdung des Fahrers führen.
- Für Schäden, die aufgrund von Nichtbeachtung unserer Anweisungen entstanden sind, können wir keine Haftung oder Gewährleistung übernehmen.
- Ein unsicher aufgestelltes Motorrad kann bei den folgenden Arbeiten umfallen! Achten Sie darauf, dass das Fahrzeug sicher steht.
- Verbrennungsgefahr bei heissem Motor und Auspuff! Heiße Fahrzeugteile abkühlen lassen.
- Die Montage und Funktion bezieht sich ausschließlich auf Serienmotorräder.
- Bewahren Sie die Anbauanleitung sorgfältig auf und geben Sie dieses Produkt nur mit Anbauanleitung weiter.

## Montagehinweise

- Alle nicht benannten Drehmomente gemäß Herstellerangaben oder falls nicht vorhanden nach DIN/ISO festziehen.
- Arbeiten und Entlüftung am Bremssystem sind von einer Fachwerkstatt durchführen zu lassen.
- Achten Sie auf Freigängigkeit bei Zügen, Kabeln und Leitungen, um Spannungen und Quetschen zu vermeiden.
- In regelmäßigen Abständen sind alle Schraubverbindungen auf ihren festen Sitz zu überprüfen.

**GB**

## Warning instructions

### **DANGER**

Relates to a hazard with high degree of risk. If not complied with, may lead to death or serious injury.

### **ATTENTION**

Special instructions and precautions. Non-compliance may result in damage to the vehicle or components.

### **NOTE**

Special instructions for simplified handling and assembly.

## General notes

- It is recommended that the article is installed by a specialist workshop.
- Read through these instructions carefully before starting assembly and check that the delivery is complete.
- Non-compliance with the instructions may result in damage to the vehicle or to the product and/or endanger the driver.
- We cannot accept liability or offer any guarantee for damage arising from non-compliance with our instructions.
- An insecurely positioned motorcycle may tip over during the following work! Make that the vehicle is safely supported when standing.
- Danger of burns in the case of hot engine and exhaust! Allow hot vehicle parts to cool.
- Assembly and function relate exclusively to standard production motorcycles.
- Keep these instructions safe and ensure that they are included with any transfer of the product.

## Assembly instructions

- All unspecified torque settings should be tightened according to manufacturer's instructions or, if not present, in accordance with DIN/ISO.
- Work on and bleeding of the brake system must be carried out by a specialist workshop.
- Ensure the freedom of movement of bowden cables, cables and wires in order to avoid tension and crimping.
- All bolted connections should be checked for secure seating at regular intervals.

**F****Avvertissements****⚠ DANGER**

Indique un danger à haut degré de risque qui, s'il n'est pas pris en compte, est susceptible d'entraîner des blessures graves, voire la mort.

**📄 ATTENTION**

Indications spécifiques et mesures de précaution. Leur non-respect est susceptible d'occasionner des dommages au véhicule ou à ses composants.

**📄 NOTE**

Indications spécifiques visant à simplifier le maniement et le montage.

**Indications d'ordre général**

- Il est recommandé de faire installer l'article par un atelier spécialisé.
- Ces instructions de montage doivent être lues attentivement avant de commencer les travaux de montage et le contenu de la livraison doit être vérifié pour s'assurer qu'il est bien complet.
- Le non-respect de ces instructions est susceptible d'occasionner des dommages au véhicule ou au produit, ou bien de mettre en danger le conducteur.
- Nous déclinons toute responsabilité et ne prenons en charge aucune garantie pour tous les dommages, qui seraient causés par le non-respect de nos instructions.
- Une moto mal mise en place est susceptible de tomber lors des travaux effectués dessus par la suite ! S'assurer que le véhicule est bien stable.
- Risque de brûlures lorsque le moteur et le tuyau d'échappement sont chauds ! Laisser refroidir les pièces chaudes du véhicule.
- Le montage et le fonctionnement ne concernent que les motos de série.
- Conserver soigneusement les instructions de montage et ne remettre ce produit qu'avec ses instructions de montage.

**Indications relatives au montage**

- Lorsqu'un couple de serrage n'est pas précisé, effectuer le serrage suivant les indications fournies par le fabricant, ou bien, s'il n'y en a pas, suivant les spécifications de la norme DIN/ISO.
- La purge du système de freinage et tous les autres travaux relatifs au freinage doivent être effectués par un atelier spécialisé.
- S'assurer que les câbles, fils et conduites sont bien libres de bouger afin d'éviter tout écrasement ou tension.
- Tous les fixations à vis doivent être vérifiés à intervalles réguliers pour s'assurer qu'ils sont bien serrés.

**I****Avvertenze****⚠ PERICOLO**

Segnala una condizione di pericolo con un elevato grado di rischio che, in caso di inosservanza, può portare al decesso oppure a una lesione grave.

**📄 ATTENZIONE**

Indicazioni speciali e precauzioni. L'inosservanza può comportare un danneggiamento al veicolo oppure ai componenti.

**📄 NOTA**

Indicazioni speciali per semplificare la movimentazione e il montaggio.

**Indicazioni generali**

- Si consiglia di far installare l'articolo da un'officina specializzata.
- Queste istruzioni di montaggio devono essere lette attentamente prima di dare inizio ai lavori di montaggio e l'ambito di fornitura deve essere verificato in termini di completezza.
- L'inosservanza delle istruzioni può comportare un danneggiamento al veicolo, al prodotto oppure la messa in pericolo del conducente.
- Noi non possiamo assumerci alcuna responsabilità né possiamo fornire alcuna garanzia per i danni insorti in seguito all'inosservanza delle nostre istruzioni.
- Una motocicletta, tenuta eretta in modo precario, può cadere a terra durante lo svolgimento dei seguenti lavori! Prestare attenzione affinché il veicolo poggi stabilmente.
- Pericolo di ustione in presenza di motore e scarichi bollenti! Far raffreddare le parti calde dei veicoli.
- Il montaggio e il funzionamento si riferisce esclusivamente alle motociclette di serie.
- Conservare le istruzioni di montaggio accuratamente e, in caso di cessione, questo prodotto deve essere sempre accompagnato dalle istruzioni di montaggio.

**Indicazioni di montaggio**

- Stringere tutti i momenti torcenti, non citati, secondo le indicazioni del produttore oppure, se assenti, secondo DIN/ISO.
- Far eseguire i lavori e la disaerazione sul sistema di frenatura da un'officina specializzata.
- Prestare attenzione alla libertà di movimento in presenza di tiranti Bowden, cavi e linee per evitare tensionamenti e schiacciamenti.
- Ad intervalli regolari assicurarsi che tutti i collegamenti a vite siano saldamente fissati nella loro sede.

**ES**

## Indicaciones de advertencia

### PELIGRO

Hace referencia a un peligro con un elevado riesgo que, en caso de inobservancia, puede provocar la muerte o lesiones graves.

### ATENCION

Indicaciones especiales y medidas de prevención. Su inobservancia puede provocar daños en el vehículo o en componentes.

### NOTA

Indicaciones especiales para una manejo y un montaje sencillos.

## Indicaciones generales

- Se recomienda encargar la instalación del artículo a un taller especializado.
- Antes de iniciar los trabajos de montaje es necesario leer atentamente estas instrucciones de montaje y verificar que el volumen de suministro está completo.
- Si no se observan las instrucciones se pueden provocar daños en el vehículo, el producto, o se puede poner en riesgo al conductor.
- Por los daños provocados por inobservancia de nuestras instrucciones no asumimos ninguna responsabilidad ni garantía.
- ¡Una motocicleta estacionada de forma insegura puede caerse al realizar los siguientes trabajos! Preste atención a que el vehículo se mantenga de pie con seguridad.
- ¡Peligro de quemaduras con el motor y el sistema de escape calientes! Dejar que se enfríen las piezas del vehículo que estén calientes.
- El montaje y el funcionamiento hacen referencia solamente a motocicletas de serie.
- Conserve las instrucciones de montaje en un lugar seguro y entregue este producto a terceros solamente con dichas instrucciones.

## Indicaciones para el montaje

- Todos los pares no mencionados se deben apretar según las indicaciones del fabricante o, en su defecto, según las normas DIN/ISO.
- Los trabajos en el sistema de frenado y el purgado de aire deben ser realizados por un taller especializado.
- Preste atención a que los cables Bowden, cables y conductos se muevan con libertad para evitar tensiones y aplastamientos.
- Se debe comprobar con regularidad que las uniones atornilladas están firmes.

TCA

Chain Adjuster

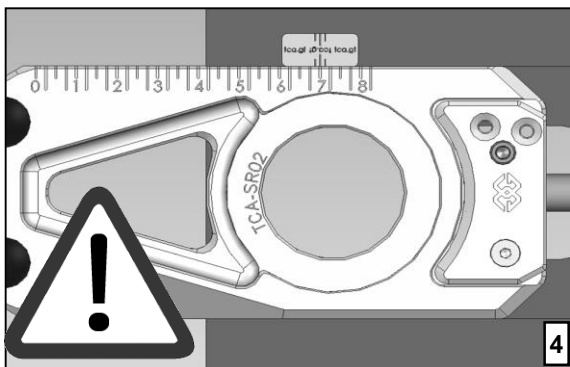
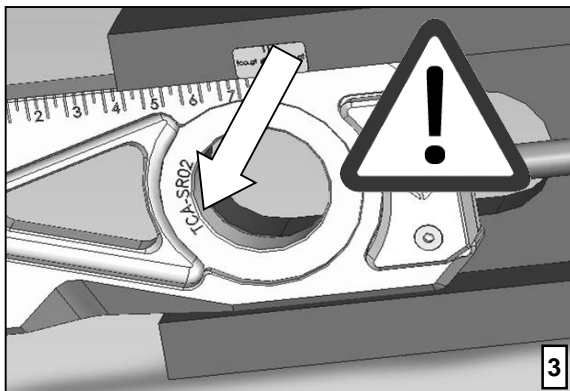
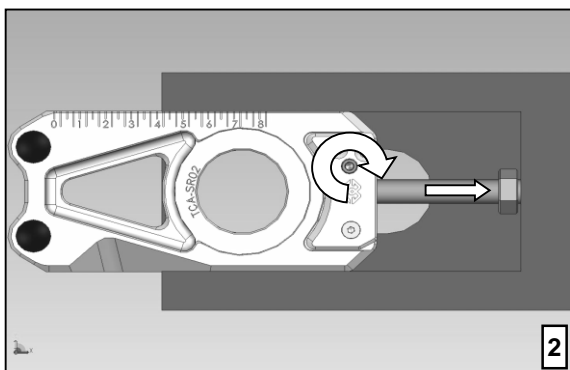
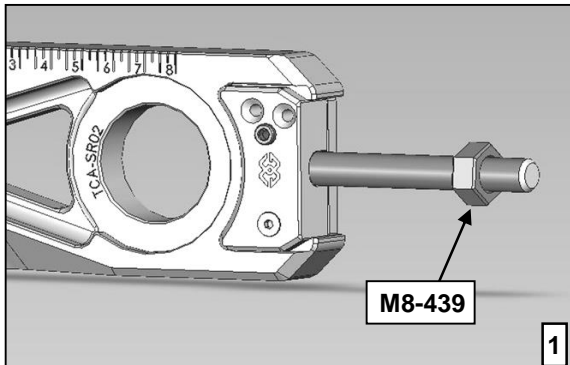

-Hinterrad ausbauen und original Kettenspanner demontieren.  
-Mutter M8-439 an Stellschraube aufdrehen(1).

-Remove rear wheel spindle and OEM chain adjuster.  
-Fit the nut M8-439 onto Gilles set bolts (1).

-TCA-Kettenspanner durch Drehen der Stellschraube (Untersetztes Schneckengetriebe) in Schwinge einschrauben(2).  
- Die Zahlen der Skalierung dürfen dabei nicht auf dem Kopf stehen (so ist ein Vertauschen der Seiten ausgeschlossen)

-Fit TCA chain adjuster by turning setscrew (worm gear drive) into swing arm(2).  
- The numbers of the scale must not be turned upside down. (Interchanging of both sides is not possible)

**Hinweis:**

-Kettenspanner links und rechts bündig bis zur hinteren Position am Langloch einschrauben(3).

**Special note:**

-Position the TCA chain adjuster so that, the rear of the adjuster and the rear of the swing arm slot are flush (i.e. at maximum wheel base position) (3).

-Bezugsmarkierung TCA-Sticker zur End-Position Kettenspanner an Schwinge aufkleben(4).

**Hinweis:**

-Oberfläche muss sauber und fettfrei sein.  
-TCA-Sticker müssen links und rechts gleich positioniert werden(Bsp.7,0).

-Affix TCA-Stickers at an end position of the chain adjuster on the swing arm(4).

**Spezial note:**

**Surface area must be clean and free from grease.**  
-The TCA-stickers on the right and on the left side have to be positioned by indexing with the same degree marking (e.g. 7,0).

TCA

Chain Adjuster

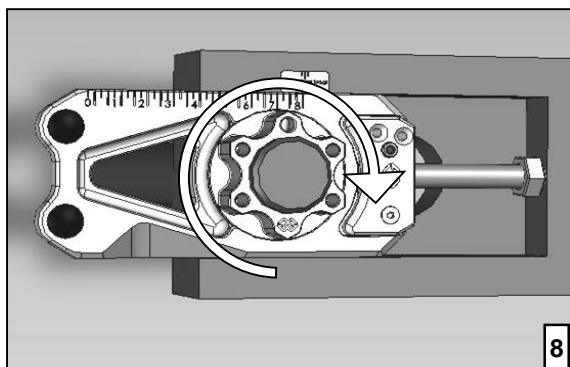
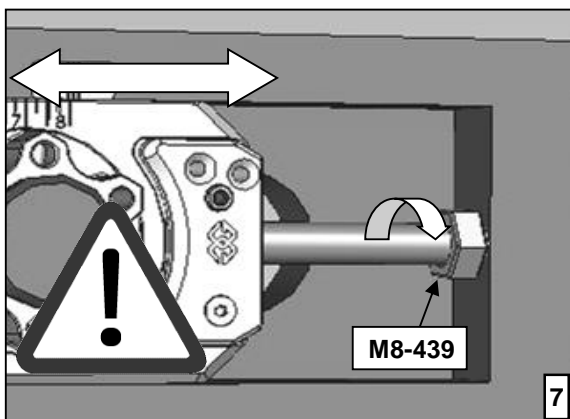
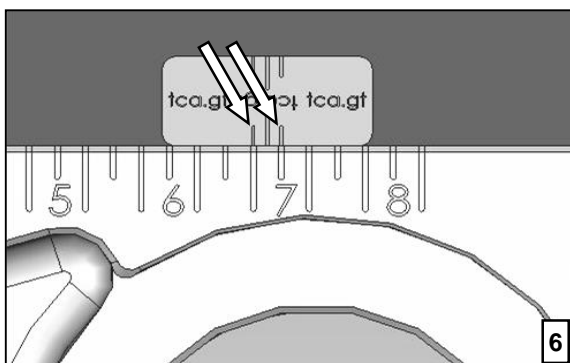
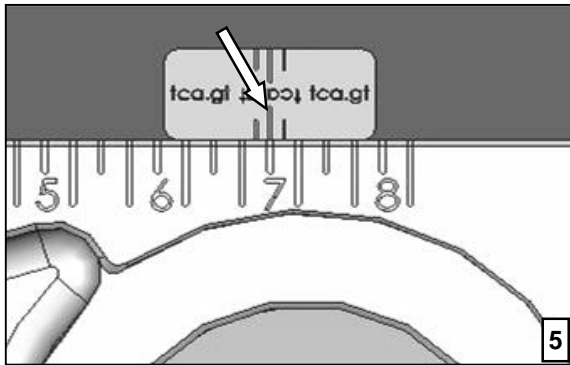

### Skalierung:

- Milimetergenaues ablesen.
- Der zusätzliche Teilstrich steigert die Ablesegenauigkeit der Spannerposition(5).
- Das Prinzip besteht darin, dass die zusätzliche Markierung als Zwischenschritt der Ableseskala zur Deckung kommt(6).

### Scale:

- Millimeter accurate scale.
- The additional graduation increase the scale-reading precision for the adjuster position(5).
- The principle is, that the additional graduation show an intermedial step for the scale-reading position(6).

- Das Einstellen des Kettenspanners darf nur bei **gelöster Achsmutter** und **gelöster Kontermutter** erfolgen.
- Anhand der Markierungen muss der Spanner links und rechts gleich eingestellt werden.
- Kettenspannung lt. Herstellerangabe einstellen.
- Schraube mit Mutter M8 kontern(7).

- BOTH** the axlenut and the lock nut, **MUST BE LOOSENED** before adjustments can be made.
- When making adjustments, ensure that both the left and the right adjusters are moved by equal amounts-the degree markings will assist in this.
- Set the chain tension in accordance with the Manufactures specification
- After Adjustment, secure lock nut M8 (7).

- Achsmutter mit dem vom Hersteller vorgeschriebenen Anzugsmoment anziehen(8).
- Kettenspannung nochmals prüfen.

- Tighten the axle nut to the torque setting specified by the manufacturer (8).
- Check chain tension again.

## TCA

### Optional Parts

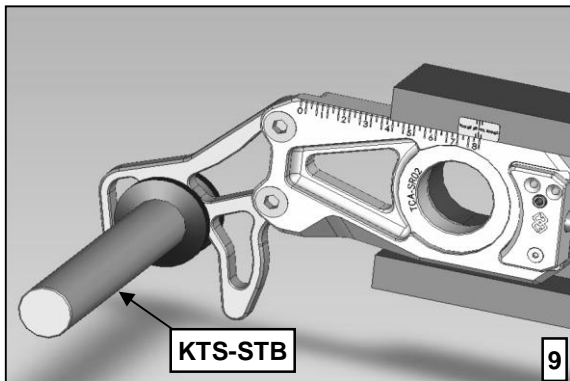

-Lifter **TCA-LFK01**, Ständerbolzen (Durchmesser 12 oder 20mm) **KTS-STB** und Crashpads **TCA-CPK01** sind optional erhältlich. (9,10,11).

-Lifter **TCA-LFK01**, paddock stand adapters (for diameter 12 or 20mm) **KTS-STB** and crashpads **TCA-CPK01** are also available as optional extras(9,10,11).

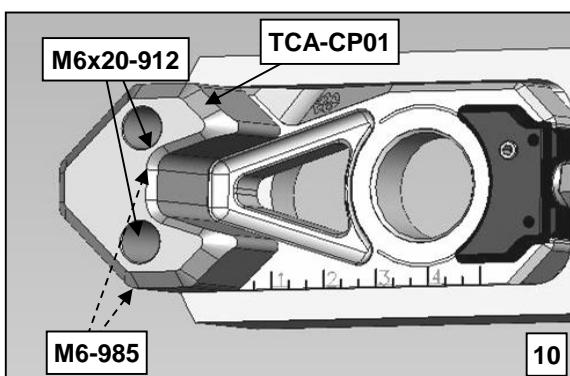

-Crashpad TCA-CP01 mit Schrauben M6x20-912-VA und Mutter M6-985 an TCA-Kettenspanner montieren(10).

**Anzugsdrehmoment: 10Nm**

-Install crashpad TCA-CP01 with bolts M6x20-912-VA bolt and M6-985-VA nut onto TCA-chain adjuster(10).  
**Tightening torque: 10Nm**

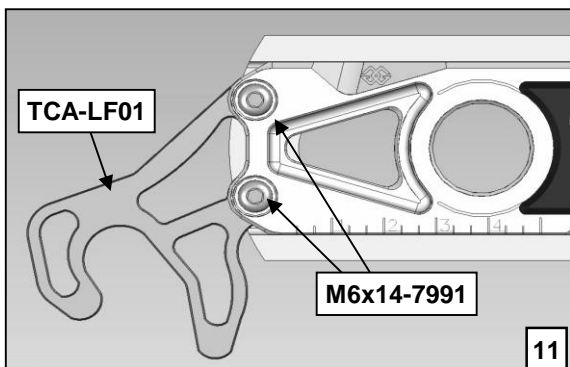

-Lifter TCA-LF01 mit Schrauben M6x14-7991-VA an TCA-Kettenspanner montieren(11).

**Anzugsdrehmoment: 10Nm**

**Hinweis:** Um einen sicheren Stand zu gewährleisten dürfen nur gilles tooling Ständerbolzen am Lifter Kit verwendet werden.

-Install lifter TCA-LF01 with bolts M6x14-7991-VA onto TCA-chain adjuster(11).

**Tightening torque: 10Nm**

**Special note:** Use only gilles tooling paddock stand adapters onto lifter kit for a safety stand.

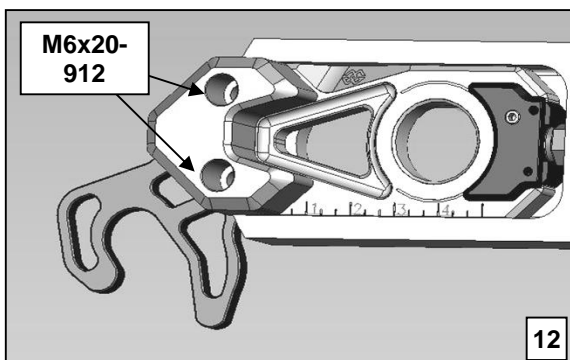

-Bei Verwendung vom Lifter TCA-LF01 und Crashpad TCA-CP01 entfallen die zusätzlichen Muttern M6-985-VA(12).

-If lifter TCA-LF01 and crashpad TCA-CP01 is used, the nut M6-985-VA is not needed (12).

**GILLES Tooling GmbH**

26, Op de Ahlkerrech

L-6776 Grevenmacher

☎ +352 26 78 93 1

✉ [info@gillestooling.com](mailto:info@gillestooling.com)

📍 [www.gillestooling.com](http://www.gillestooling.com)

